

# LOS PRIMEROS 18

## 1. CONTEXTO HISTÓRICO



1897, España lleva 5 años de Regencia de María Cristina. En el poder se alternan conservadores y liberales, así cuando el conservador Cánovas del Castillo es asesinado por el anarquista italiano Angiolillo, Sagasta (del partido liberal) le sucede en el Gobierno. Campesinos y obreros padecen la pobreza y la injusticia.

Un año después, España pierde los últimos territorios de ultramar (Cuba, Puerto Rico y Filipinas) tras una humillante derrota en la guerra mantenida con Estados Unidos. Este descalabro provoca una grave crisis y abre un debate público en el que políticos e intelectuales intentan averiguar sus causas y buscan posibles soluciones.

Campesinos y obreros padecen la pobreza y la injusticia. Comienzan a organizarse para defender sus derechos.



## 2. NACIMIENTO Y FAMILIA

Nace el 4 de agosto de 1897 en Vilanova i la Geltrú: “Prefiero que el uso de mi nombre sea Guillem, en catalán, antes que Guillermo, que es la versión español. Fui el último de los tres hijos en un hogar de campesinos. Cuando yo vine al mundo nadie me esperaba (mi hermano anterior era siete años más viejo que yo) y mi madre y todas las mujeres que la rodeaban se habían puesto de acuerdo en que lo que debía nacer era una niña, que era la gran ilusión de mi madre, tener una hija”.

Su madre: “Mi madre quedó paralítica total a los pocos meses de mi nacimiento (...). Su piedad y sus sentimientos religiosos eran extraordinarios. En su parálisis y complicaciones sufrió mucho; y jamás salió una queja de su boca. La expresión de su rostro era siempre el de una persona feliz. Yo entonces no podía entender nada de todo esto”.

Se mudan a Rocacrespa. “Mi salud, precaria durante mi infancia, obligó a mi padre a retenerme en el campo, sin poder frecuentar la escuela; así llegué a los 8 años completamente sin saber una letra”.

Su padre, muere cuando él tiene 9 años. De él conserva un recuerdo imborrable: “la ternura que siento al evocar al hombre que me engendró dos veces: dándome la vida física (vida de esclavo) y engendrándome después, de manera perseverante, consciente y mansa, para la vida de hombre libre, haciéndome un “fanático” de la verdad. La primera gestación duró nueve meses, y la segunda unos treinta años. Y me siento más hijo suyo y unido a él por la segunda vida que me dio que por la primera”.

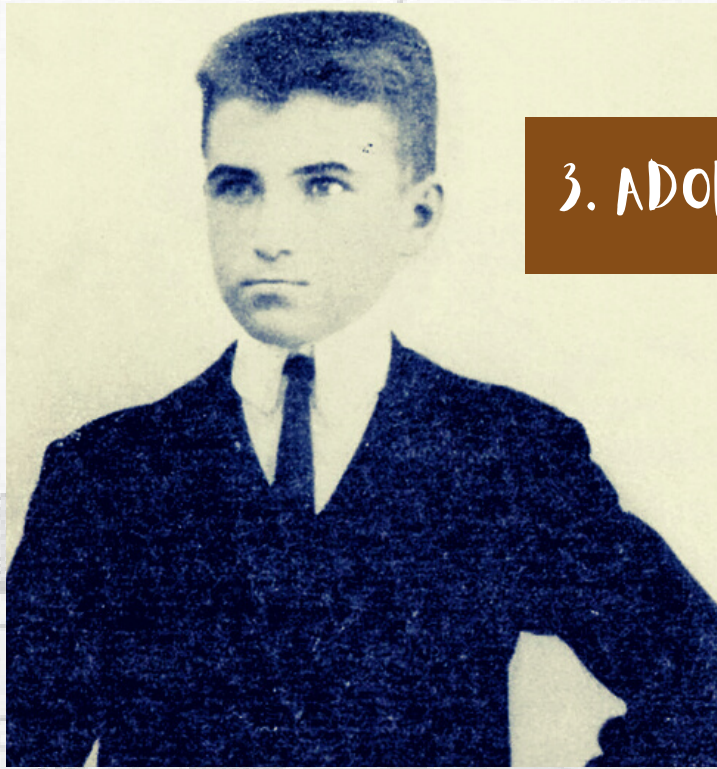

### 3. ADOLESCENCIA Y ESTUDIOS

A los 11 años lo internan en la Escuela de los Escolapios de Vilanova para que realice el bachillerato. Destaca por su fiebre en los estudios, lo que le llevó a aprobar en dos años los tres últimos cursos.

“Aquello representó un cambio completo en mi panorama vital. Estudiaba con verdadera fiebre, sin otro estímulo que el de ser el primero de todos, cosa que conseguí el tercer año. Entonces me propuse dejarlos atrás, aprobando en dos años los tres últimos cursos. Ello me valió muchas felicitaciones....En el aspecto religioso hubo un gran descenso, a pesar de estar en un colegio de religiosos”.

A los 17 lo envían a Madrid para que estudie Ingeniería de Caminos. “Terminado el Bachillerato y como era un muchacho tan listo y estudioso (decían), pensaron que podía ser... ingeniero de caminos. Y me “facturaron” para Madrid a prepararme. Tuve la suerte de apasionarme por las matemáticas (no estudiábamos otra cosa) que me parecieron como la expresión de la verdad”.

Su madre muere cuando él tiene 18 años. “Cuando mi preparación parecía que iba a llegar a buen término, murió mi santa madre, no pudiendo asistir ni a su sepelio. Y otra vez mi vida quedó trastornada. Mis desavenencias con el tutor me hicieron salir de Madrid y pasé a Barcelona, poniéndome a estudiar Electricidad en la Escuela Industrial”.

# LOS SEGUNDOS 18

## 4. CIENTÍFICO Y ATEO

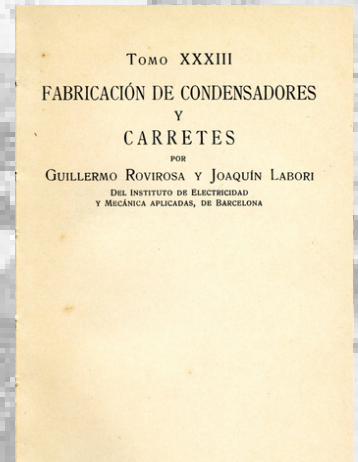
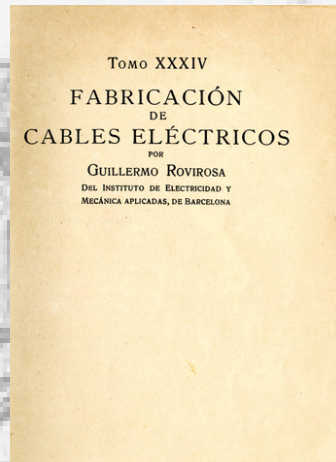

El estudio siguió apasionándole, mientras que se desentiende totalmente del “tinglado católico”. “Decidí, con plena conciencia, no sólo desentenderme, sino combatir la religión católica (considerándola como farsa magna) en nombre de la verdad”.

“A los 23 años, cuando estaba a punto de terminar mis estudios de electricidad, caí enfermo tuberculoso y ya no terminé mis estudios, quedando mis perspectivas completamente trastornadas después de mi convalecencia”. “... me quedé sin mi certificado de estudios...”.

Entre 1921 y 1922 publica dos libros en la Editorial Calpe, pertenecientes a la Biblioteca del Electricista Práctico. El tomo XXXIII “Fabricación de condensadores y carretes” (1921) y el tomo XXXIV “Fabricación de cables eléctricos” (1922).

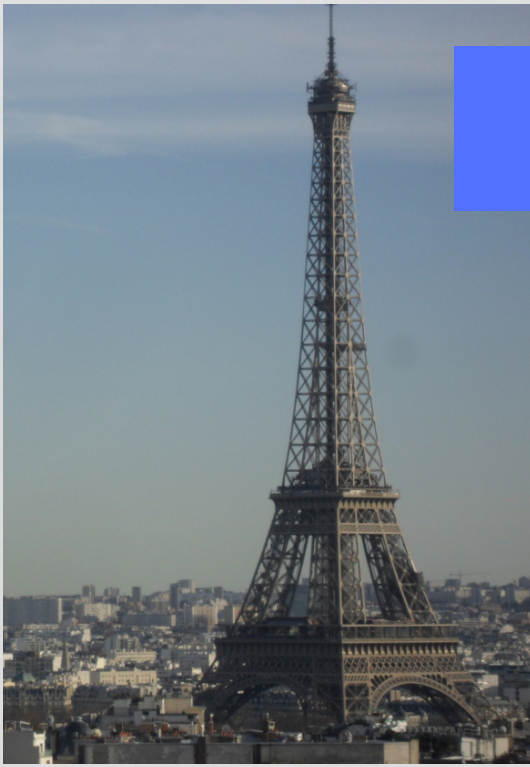

## 5. CATALINA CANALS

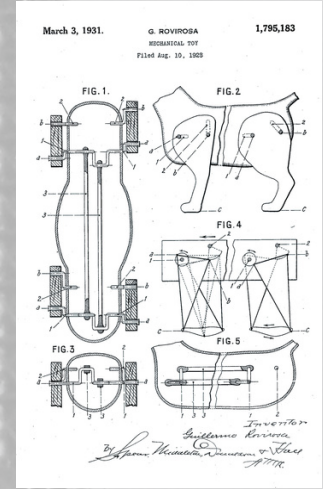
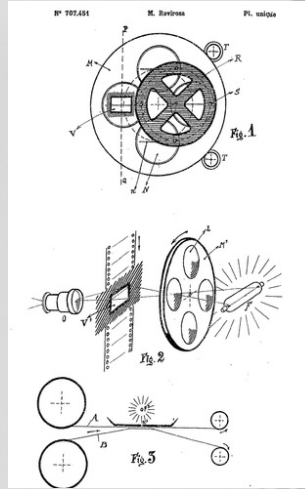

En 1922 se casa con Catalina Canals. “Me casé con una mujer que no me merecía, y que fue el ángel bueno de mi vida, aguantando mi soberbia con una humildad admirable. No tuve hijos, afortunadamente para ellos. Tiemblo al pensar en los ejemplos y la educación que les habría dado”. “Desde que me casé, mi mujer ha sido “mi prójimo”, todo, mi prójimo, tal como quiere Dios. Y, exactamente igual, yo he sido “el prójimo” para ella. Todo el mundo ha quedado lejos, comparativamente, en el plan de ella. No ha entrado nunca nadie en mi vida, en mis sentimientos de caridad y de amor”.

Monta un taller de juguetes en la calle Monac 10 de Barcelona. Los registra con la marca Juguetes tip-top. Al año siguiente (1923) muere su cuñado. Comienza su búsqueda de la verdad, se adentra en diferentes religiones y creencias. Y termina con un escepticismo total:“... llegué a la conclusión de que la verdad que yo buscaba no estaba en ninguna de estas religiones, ni en todas juntas. Así llegué al escepticismo total; todo era mentira. En mi hogar y en mi trabajo encontraba (afortunadamente) la alegría de vivir; y esto es lo único que se salvó del naufragio. No tenía, ni deseaba, amistades; sólo el trato indispensable huyendo de las relaciones humanas hasta la grosería. La técnica de mi oficio me daba suficiente satisfacción, y me encantaba el trato con las máquinas. Las máquinas, decía, no traicionan nunca”.

Participa con sus creaciones en la Exposición Universal de Barcelona en 1929. Después de la exposición, exhibe sus artículos en diferentes establecimientos, como por ejemplo en los almacenes El Siglo de la Rambla de Canaletas.

Cuando muere su suegra (1929) se mudan a París. Allí encuentran un piso amplio donde poder seguir trabajando en su proyecto de juguetes. “Mi escepticismo religioso continuó igual durante tres de los cuatro años que permanecí en Francia”.

“Yo buscaba un Redentor a mi gusto, y allí donde decían que había uno, allí iba yo. Después lo dejaba con la convicción de que me habían timado. (...) buscaba un dios a mi medida”.



## 6. PRIMERA CONVERSIÓN

A finales del año tiene lugar su primera conversión: "El oírle fue cosa de dos o tres minutos, y lo único que "pesqué" fue este concepto: - El cristiano es un especialista en Cristo, y de la misma manera que el mejor oculista es el que más sabe de teoría y de práctica de ojos, el mejor cristiano es el que más sabe de teoría y de práctica de Jesús. Esta fue la semilla de Vida que la Providencia amorosa dejó caer en mi estiércol valiéndose de las palabras de su servidor el arzobispo de París, que nunca supo ni pudo sospechar que iban a cambiar toda mi vida".

"Unos días después yo compraba la Vida de Jesús, de Mauriac, que me gustó mucho, pero que no cambió mi escepticismo. Hay que decir que mi mujer había seguido mis avatares en el espiritismo y la teosofía, pero que tras la muerte de su madre había vuelto a las prácticas religiosas, que yo respetaba, pero que en ninguna manera compartía.

Su sencillez me conmovía, pero no podía convencerme. Ella se alegró mucho de que yo me interesara por conocer a Cristo, y rogaba, pedía incansablemente. Entonces fuimos a Compiègne. Mi trabajo me dejaba mucho tiempo libre para leer, y yo leía todo lo que de una manera seria se refería a este asunto. Cobré una gran simpatía por Jesucristo y por ciertos santos, pero había una cosa que de ninguna manera podía admitir: Un hombre es Dios, Dios es un hombre.

Después de varios meses no se veía el sol en Compiègne; se hacían incluso rogativas por la detención de la lluvia. Para un español eso tiene una cierta importancia. Entonces yo escupía un poco de sangre a consecuencia de una irritación en los bronquios y, como tenía algunas economías, pedí unas vacaciones de dos o tres meses, para ir a España. Todo esto ocurría a principio de noviembre de 1933".

# LOS TERCEROS 18

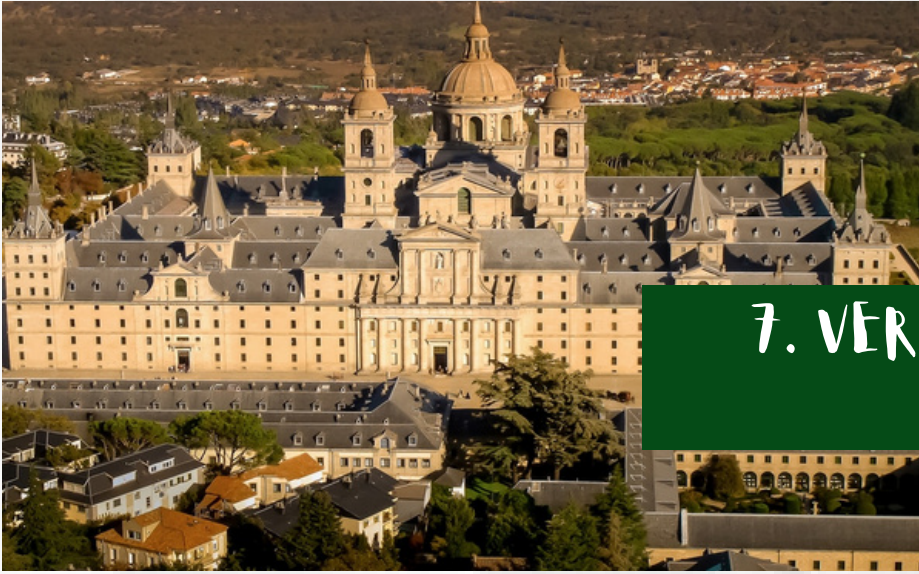

## 7. VERDADERA PRIMERA COMUNION

A finales del año 1933, él y Catalina realizan unos ejercicios espirituales en El Escorial con el Padre Agustín Fariña. Hace lo que él denomina "su verdadera Primera Comunión".

Catalina, Él y Dios hacen un pacto tripartito: dedicar su vida a la tarea que Dios les encomienden. Fuimos a El Escorial, cerca de Madrid, donde se hallaba el célebre monasterio. Allí mi mujer conoció a un agustino del monasterio, el padre Agustín Fariña (O.S.A.), que quiso concederme algunas entrevistas. Evitó desde un principio en nuestras conversaciones el tema religioso, y nuestras entrevistas trataban de asuntos que nos interesaban a los dos. Me regaló «Las Confesiones», de San Agustín, y me propuso no hablar de religión hasta después que las hubiera leído metódicamente.

Entonces comprendí mi apostasía a los 18 años: yo había dejado, no a Cristo, ni al cristianismo, sino el Ersatz o sustituto que se me había querido hacer aceptar como mercancía "de marca". Pero "la marca" yo no la conocí a los 18, la conocí a las 36". "El día de Navidad de 1933, a las 6 de la mañana, yo hice mi verdadera Primera Comunión, y cada día desde entonces miro mi comunión diaria como la continuación de aquella que fue mis primicias de Comunión Eterna".

"Fue un deslumbramiento. Había encontrado la clave. Con las ideas de pobreza, humildad y sacrificio, yo me embriagaba del Nuevo Testamento. Todo era maravilloso, radiante, inmenso, era una verdadera apoteosis".

Cuando está decidido a volver de nuevo a París, Guillermo se encuentra un día en la calle con un compañero de estudios de la Universidad Industrial de Barcelona. Le propone entrar como técnico en la sucursal de la empresa Rifá y Anglada inaugurada recientemente en Madrid. Esto le permitió a Rovirosa entrar en un campo profesional no estrenado, como era el de la refrigeración, a la que la empresa Rifá se dedicaba como pionera en España. Entusiasmado, se hizo cargo del aspecto técnico: estudios, proyectos, montajes.... "Ya no volvimos a Francia, pasando en Madrid todo el resto de esta etapa de mi vida".

Es nombrado Director técnico de Rifá Anglada y elegido presidente del Comité Obrero de su empresa. En 1936 estalla la guerra civil y su casa se queda en medio de los dos bandos.

## 8. SEGUNDA CONVERSIÓN



En el sótano de su casa, improvisa una capilla clandestina. Este crucifijo fue el que las presidió; y escrito de puño y letra por Guillermo Roviroso podemos leer la siguiente inscripción: "Este Cristo ha presidido, desde febrero de 1937 hasta abril de 1939, todos los cultos celebrados clandestinamente en Avda. Eduardo Dato, 12 de Madrid, donde se celebró como mínimo una misa diaria y se repartieron más de 6000 comuniones. —G. Roviroso-Madrid, 5-VII-39".

Y en medio de toda esta situación, tiene su segunda conversión:

"... la providencia hizo que cayese en un sótano, en el cual habían amontonado (en espera de quemarlos) los libros de los padres jesuitas de Fomento Social. Era toda una biblioteca de sociología muy al día, y principalmente de libros franceses. En aquel momento hubiera preferido otra cosa, pero me creí en el deber de ponerlos en orden y comencé a interesarme. Mi interés aumentaba a medida que podía profundizar en el pensamiento de Pío XI y de ciertos sociólogos. Finalmente, me apasioné, y durante dos años, casi todas las tardes y numerosas noches, yo las consagraba a la profundización de la sociología cristiana, considerada como una exigencia de comunión, y no como un derivado de la Ley de Moisés en el Pentateuco. (...) fue mi segunda conversión, y representaba con la primera un conjunto armonioso. La primera me hizo encontrarme a mí mismo en Cristo; la segunda me hizo sumergirme en el cuerpo místico. Los aspectos personal y social se complementaban el uno al otro".





## 9. LA CÁRCEL

En 1939, la empresa Rifá y Anglada cierra y Rovirosa se queda sin empleo. Pero el director-propietario del Instituto Llorente en el que Rovirosa había realizado varias instalaciones frigoríficas, buen conocedor de su alto prestigio profesional, le propone entrar a formar parte de la empresa en calidad de técnico. Pero poco había de durar la calma. El Gerente de la sucursal, que se había enrolado en una unidad de Carabineros, denuncia a Rovirosa ante la Autoridad por haber sido Presidente del Comité de Empresa, elegido por los obreros durante la guerra, y ser, por tanto, sospechoso de falta de adhesión al régimen. Es detenido y condenado a seis años y un día. Ingresa en prisión y a los 11 meses es puesto en libertad.

“Al fin de la guerra el Señor aceptó mi oblación, y pasé por la prueba de que poco después me pusiera durante once meses. La prisión fue para mí la escuela que me faltaba, y doy de ello siempre gracias a Dios. A la salida volví al trabajo; durante tres años seguí los cursos del Instituto Central de Cultura Religiosa Superior para laicos de Madrid, donde pude sistematizar el bagaje disperso que yo portaba. Los libros y las conferencias me enseñaron mucho, ciertamente; pero la gran enseñanza yo la saqué de la vida y del gran libro por antonomasia: el Nuevo Testamento”.

En la cárcel conoce a dirigentes sindicalistas.

# LOS TERCEROS 18

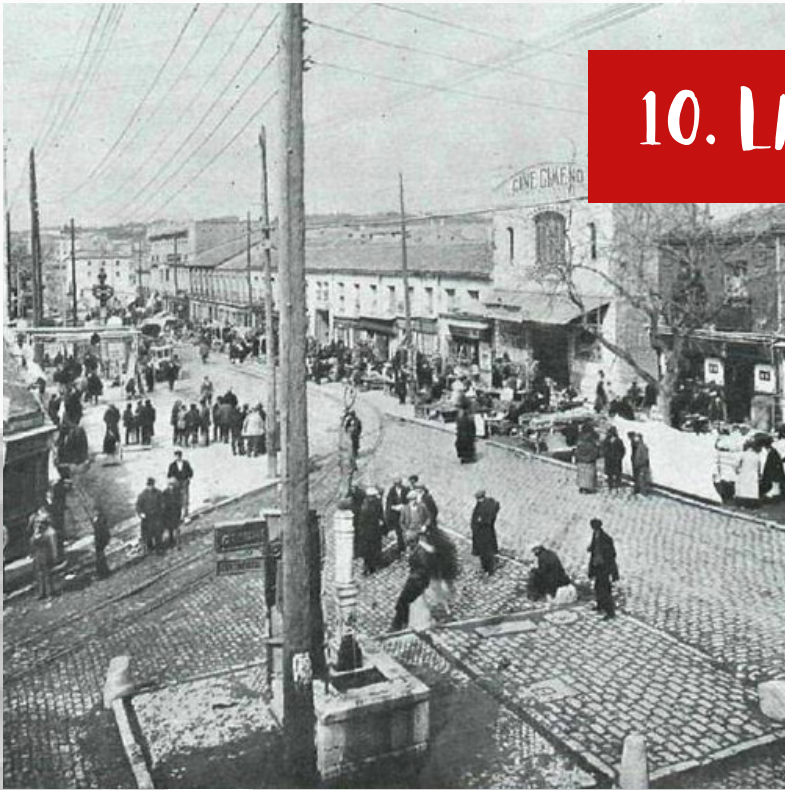

## 10. LA ACCIÓN CATÓLICA



*El 24 de septiembre de 1940 sale en libertad.*

*“Terminada la guerra, y después de algunas peripecias, ordené mi vivir religioso según los “cánones”. Ingresé en la Acción Católica, y seguí los Cursos del Instituto Central de Cultura Religiosa Superior, en su primera promoción”.*

*Se incorpora a los Hombres de Acción Católica de la parroquia de san Marcos. Es nombrado vocal social del Consejo Diocesano de Hombres de Acción Católica, su campo de actuación apostólica será el barrio de las Latas, en Vallecas.*

# TÚ!

LO QUE VIENE

## 11. LA HOAC

BOLETIN DE LA COMISION NACIONAL DE LA H.O.A.C. Madrid, 15-XI-1946. Redacción: Cuesta de S

### NO CREAIS EN IDEOLOGIAS UTOPI

Primado habla a la HOAC.  
EN LA I SEMANA NACIONAL

... no hiciéramos nada, confesaríamos  
nuestra inutilidad, dijo el Dr. Bonet.

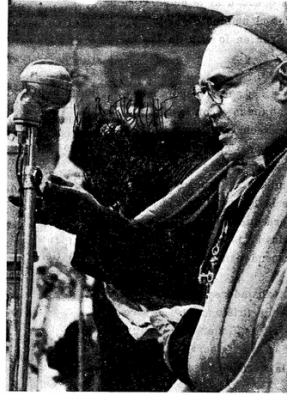

...emana Nacional de la Hermandad  
Acción Católica ha sido el magni-  
o de arranque de nuestra marcha.  
...dirigentes obreros católicos, veni-  
...la España, demostraron una inque-  
...elevado espíritu de penetración  
...ca que a la Hermandad está impre-  
...Comisión Nacional.  
...s jornadas, que están llamadas a ser  
...son ya nuestro orgullo.  
...el acto de apertura hasta el cierre  
...ana, pasando por todas las leccio-  
...nencias, no decayó en ningún mo-  
...entusiasmo. Y cuanto allí se dijo  
...sobre formación, organización y  
...conquista de la H. O. A. C. fué en  
...interesante y tiene que servir en  
...era para la estructura de nuestro  
...to.

...Su Eminencia el Car-  
...denal Primado, Dr. Pla  
...y Deniel, que nos honró  
...con un magnífico  
...discurso de gran  
...contenido social-católico.  
...La actitud decidida  
...de la máxima jerar-  
...quía de la Iglesia es-  
...pañola nos hace con-  
...cebir las más grandes  
...esperanzas.

...trascendental de la Acción Católica Español-  
...la en los quince últimos años. Ellas —conti-  
...nuó diciendo el Sr. Corral— son la razón de  
...nuestra marcha, pues llevadas a la práctica  
...en toda su amplitud serán la salvación de

...cista que habéis antonado  
...cuerdan la emoción que tu-  
...cantadas por cien mil voce  
...Jocista de Bruselas. Enton-  
...ha estado senta que en E-



En mayo de 1946, los obispos españoles deciden la creación de un Movimiento Apostólico Obrero (Hermandad Obrera de Acción Católica, HOAC). El entonces presidente del Consejo Nacional de la Acción Católica, Santiago Corral le pide su colaboración para esta misión. En ese momento, Rovirosa se da cuenta de que Dios había aceptado el compromiso de su conversión, de dedicarse por entero al apostolado en el mundo del trabajo y de vivir como un obrero pobre en lo sucesivo, y lleno de gozo, él mismo se ofreció a llevar a cabo la empresa.

Dejó su puesto en el Instituto Llorente. Marchó a Montserrat para dedicar unos días a la oración y a la reflexión y presentar a la Virgen "Moreneta" su acción de gracias a Dios por haberle aceptado y llamado a la soñada tarea apostólica entre los obreros.

A partir de entonces Rovirosa dejó su "traje de señorito" y empezó a vestir de obrero: jaquilla sahariana, aquel pantalón de color azul marino y aquellas sandalias con que le conocimos! Rovirosa se entregó por entero a la creación de la HOAC con aquella inmensa capacidad de entusiasmo que él tenía.

"Así me encuentro totalmente comprometido en la Acción Católica Obrera de España. Las circunstancias de mi vida han evolucionado de tal manera que hoy mi única razón de vivir es la Acción Católica Obrera".

En noviembre del mismo año, se celebra la Primera Semana Nacional donde se constituye la HOAC. Nace el semanario "¡TÚ!" y al año siguiente, el Boletín de Dirigentes.

"Lo que es la HOAC: la vanguardia de la Iglesia que quiere llevar a los trabajadores el mensaje de Cristo, porque Cristo quiere ser también para los trabajadores"

AÑO I  
Número 1

# H O A C

HERMANDAD OBRERA y ACCIÓN CATÓLICA

## BOLETIN DE DIRIGENTES

Publicado por la COMISION NACIONAL. - Cuesta de Sto. Domingo, 5 MADRID

PROCLAMA:

### ¡¡SURSUM CORDA!!

¡¡ARRIBA LOS CORAZONES!! Este es hoy nuestro grito, nuestro primer grito, al venir al mundo el "Boletín de Dirigentes". Alegría. Entusiasmo. Firmeza. Seguridad en el triunfo de nuestra causa, que no es otra que la *Causa de Cristo*. Adhesión al Papa, en quien descansa nuestra certeza de *andar por caminos seguros*. Veneración por su persona sagrada, que cuando nos instruye, de palabra o por escrito, su boca y su mano se convierten en *la boca y la mano de Cristo*. Gratitud al Papa, que tan cerca nos tiene de su corazón, y que constantemente nos dedica sus mayores afanes.

Realmente, al querer trazar un programa, o unos propósitos, no se nos acude mas que esto:

HACER QUE EL PAPA SEA CONOCIDO Y AMADO; QUE SUS NORMAS SEAN FIELMENTE INTERPRETADAS Y DOCILMENTE LLEVADAS A LA PRACTICA.



Los documentos pontificios generalmente

cipios eternos e incommovibles difiere radicalmente según las circunstancias.

Nadie diga por eso que la Iglesia cambia. *No es la Iglesia quien cambia sino la Sociedad*. Así un Mensaje pontificio mientras el mundo se desangra en una guerra espantosa no puede ser igual a otro Mensaje en tiempos de paz y orden, aunque ambos tienen su asiento en el mismo dogma y en la misma moral.

Y esto, que es cierto en términos generales, lo es también cuando el Papa da normas en lo Social. Las "necesidades de los tiempos" impulsaron a León XIII a publicar su "Rerum Novarum". Al cabo de cuarenta años los "tiempos habían cambiado" y ello obligó a Pío XI a adaptar al año 1931 las normas del año 1891. ¿Quién negará que de 1931 a 1947 el mundo ha sufrido unas sacudidas espantosas? Precisamente por eso el Papa no cesa de clamar, dando normas y directrices, *las únicas que pueden salvar al mundo hoy*.

Por todas estas razones hemos de salir al paso denodadamente a los entusiastas de León XIII, que después de sesenta años de sabotage, ahora transigirían con que se empezaran a aplicar *aquellas* normas.

LAS NORMAS PRETERITAS HUBIERAN SIDO UTILES EN TIEMPOS PRETERITOS. HOY HEMOS DE APLICAR LAS NORMAS DE HOY.

Muchos dicen: — ¡Es que este Papa es demasiado avanzado!

## 12. DOS CAMINOS PARALELOS



Catalina, aquella mujer que Dios le había dado y que Roviroso confesaba no merecerla, de la que estaba profundamente enamorado, empezó a creerse un obstáculo para todo el trabajo que estaba realizando Guillermo y deseaba vivir apartada y facilitarle seguir su vocación. Desapareció al poco tiempo de finalizar la Segunda Semana Nacional, sin que Guillermo nunca más volviera a encontrarla, a pesar de las múltiples y duraderas gestiones que realizó.



## 13. EL MANIFIESTO COMUNITARISTA

En 1949, y cien años después de que Carlos Marx publicase el Manifiesto Comunista, Rovirosa propone a los obreros el Manifiesto Comunitarista, el Manifiesto de la Comunión. Guillermo defiende que la santificación de los obreros solo se puede realizar santificando su vida concreta, que es vida de trabajo, y para santificarla es necesario saber lo que es justo y lo que no lo es. Su problema no es construir otro orden social y económico distinto, sino conseguir que la persona, por decisión libre y consciente, pueda vivir en comunión haciendo de su vida un ofrecimiento permanente a Dios.

Después de mucho insistir consigue publicarlo, pero la jerarquía no lo admite como cosa de Acción Católica.

Participa en "Conversaciones Católicas Internacionales" de San Sebastián, donde se relaciona con personas relevantes del mundo católico.

Organiza los Grupos Obreros de Estudios Sociales (GOES), otro instrumento de formación, formado por pequeños núcleos de obreros a los que se les invitaban a estudiar por propia cuenta, según su entender y saber y partiendo de su experiencia de vida, un objetivo obrero concreto propuesto por el Centro Nacional responsable de los GOES y colocado en cualquier sector: social, económico, político, profesional... del movimiento obrero.

Mensualmente se les proponía unos objetivos, remitían su trabajo al Centro Nacional. Con todos los trabajos recibidos, se realizaba un resumen nacional extenso que se re-enviaba a cada uno de los GOES como materia a estudiar y asimilar en el segundo mes. Terminado el curso, que duraba un año, se celebraba la Reunión Nacional de GOES, que discutía la labor realizada durante el curso y redactaba lo que podía denominarse "Pensamiento oficial de la HOAC sobre la materia estudiada".



## 14. EUGENIO MERINO

D. Eugenio fue el primer consiliario de la HOAC. Nombrado en 1950, era un sacerdote muy mayor y casi ciego cuya aptitudes físicas contrastaban con todo el trabajo frenético que exigía la HOAC. Todos creyeron que había sido nombrado para cubrir las apariencias, todos menos Guillermo, que escribe: "¡Alabado sea Dios por este presente tan espléndido! En estos momentos de tribulación sólo una cualidad ha de dominar todas las otras en quien tenga la máxima responsabilidad en la Obra, y es la santidad. Todas las cualidades de vista, mano izquierda, dinamismo... no sirven de nada sin la santidad. Lo que más me impresiona de D. Eugenio es que casi está ciego del todo. ¡Qué confianza hemos de poner en Nuestro Señor que quiere poner en marcha la HOAC a base de despojos!".

Sus conceptos y sus palabras forman parte esencial del ser de la HOAC. Su fórmula de vida cristiana, concertada en la frase lapidaria: "veinticuatro horas diarias de vida honrada, llenas de gracia santificante", está permanentemente en el corazón y en los labios de todo hoacista.

# mañana, el Papa hablará para nosotros: Todos los obreros españoles debemos escuchar atentamente su radiomensaje

## ADULAMOS AL PUBLICO i a la autoridad

### El caso de los tranvías de Barcelona, en contra del bien común

El Ayuntamiento de Barcelona, en contra del bien común, ha decidido... (text continues with details of the tramway case and public opinion)



Tranvías "modernos" y antiguos. (Foto de la C. T. B.)

### OS FERROVIARIOS DEL ASCOQUIEREN ESTAR INCLUIDOS EN EL

# TUBERCULOSIS

Este pavoroso problema es tratado desde varios puntos de vista en este número



COMO todas nuestras lecturas, el Romano Pontífice en la víspera del aniversario de su... (text continues with a religious message from the Pope)

FRANQUEO CONCERTADO

# ¡TÚ!

ORGANO DE LOS OBREROS DE ACCION CATALUNA

Madrid, 19 de marzo de 1951. — Año VI. Núm. 147

Segunda época

Redacción y Administración: Cuarte de San Felipe, 21, 2.-M

Precio: 50 céntimos. - Suscripción anual, 36,40 ptas.

### Suben los tejidos y se ahogan sus productores

NOTA un país incoherente, que se...

# 15. LA SUSPENSIÓN DEL ¡TÚ!

En 1951 se produce un movimiento huelguístico muy importante en Barcelona. El ¡TÚ! informa y apoya los distintos conflictos que se producen en los años cincuenta. La motivación que le mueve es que la radical igualdad que surge cuando se considera al hombre como hijos de Dios y el carácter sagrado que ello le confiere, implica que el obrero —y todo hombre— no puede sacrificar ni su dignidad ni su libertad, a la producción, a la clase, o al dinero. En la Asamblea de Mandos Nacionales del sindicato oficial se dice: "A la HOAC se la ha acusado de ser la instigadora y culpable de las huelgas del norte de España... Es necesario terminar con todas las asociaciones obreras que están brotando amparadas por la Iglesia".

En abril de este mismo año, la presión de los falangistas y de los propagandistas católicos, ambos formando parte del gobierno de Franco, abocaron a la suspensión definitiva del ¡TÚ! El procedimiento fue poner la condición de que, si quería publicarse, debía someterse a la censura gubernativa. El Cardenal Primado Pla i Deniel traslada la propuesta a la HOAC, que reunida en Pleno de la Comisión Nacional decide no publicarlo antes que someterse a la censura del Gobierno. Cuando esto ocurre, el ¡TÚ! tenía poco más de cuatro años, una tirada de 45.000 ejemplares y era leído por más de doscientos mil personas.

# LOS ÚLTIMOS AÑOS



## 16. EL PLAN CÍCLICO

Tras la suspensión definitiva del ¡TÚ!, la HOAC conoce su primera crisis importante, puesto que el esfuerzo militante se había centrado, principalmente en la difusión de este semanario. Al desaparecer, muchos militantes abandonaron la organización, y los que se quedaron tuvieron que soportar las múltiples acusaciones que se le hacían a la HOAC y defender su identidad eclesial y su misión evangelizadora en el mundo obrero.

La primera suspensión duró poco para percatarnos de que el "¡TÚ!" absorbía casi toda nuestra actividad. Pero en cuanto la segunda se fue prolongando, empezamos a quejarnos de que sin el "¡TÚ!" apenas podíamos hacer nada. Entonces fue cuando nos dimos cuenta de que el "¡TÚ!" tapaba nuestra realidad. Nos dimos cuenta de que no éramos militantes de la HOAC.

Si relacionamos todos estos hechos con el plan de Dios, y aceptamos la suspensión como un castigo del Señor, para que saliéramos de nuestra necesidad, vemos que, a pesar de nuestra sorpresa, y, en algunos casos, de nuestro desaliento, la Obra sigue adelante y victoriosa. (...)

Y, mientras tanto, el "¡TÚ!", que no puede salir, nos mueve a llevarlo a todas partes en nuestra propia vida. Ya no sale el "¡TÚ!" en papel, porque el "¡TÚ!" se imprime ahora en el corazón de cada militante de la HOAC. El "¡TÚ!" vive, porque el "¡TÚ!" soy yo.

Este artículo escrito por Roviroso para el Boletín de la HOAC, deja claro el cambio de rumbo que la organización asume y que queda plasmado en la decisión que se toma en la VII Semana Nacional (1952): optar e impulsar la formación de militantes obreros desde la profunda convicción de su dignidad, de la afirmación que sólo ellos, solidariamente con el resto de los trabajadores, pueden ser artífices de su propia liberación.

Así se aprueba poner en marcha el Plan Cíclico, cuya base es la formación para la acción. Con este Plan, Roviroso se propone renovar de arriba abajo los esquemas de formación de militantes sobre la base del método de encuesta con el fin de que, tras adquirir el espíritu de equipo, se encuentren en disposición de seguir sus respectivas vocaciones en los planos apostólicos, espiritual y humano: "Es preciso despertar el sentido de la responsabilidad apostólica de los trabajadores y orientarlo evangélicamente para su puesta en marcha hacia la constitución del Reino de Dios, reino de amor, de unidad, de paz y de justicia.



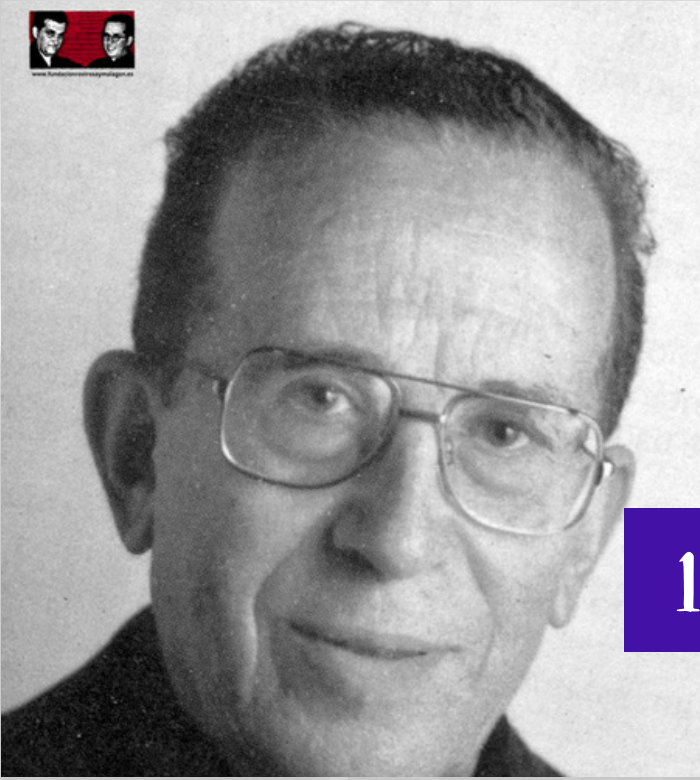

## 17. TOMÁS MALAGÓN

D. Eugenio muere en abril de 1953. En julio, en un cursillo y cuando menos lo esperaba Malagón, Rovirosa le pregunta: ¿Aceptaría usted ser el Consiliario de la Comisión Nacional? Dos meses después, D. Tomás escribe a Rovirosa: "Soy un consiliario hoacista con todas sus consecuencias, que pide a Dios sentir cada vez mayor horror al aburguesamiento sacerdotal... Si la HOAC necesita un santo, yo le aseguro que a mí me falta mucho...".

Su encuentro fue de tal profundidad que llegaron a llamarles "una sola alma en dos cuerpos". Rovirosa aportó el corazón del pensamiento teológico de Malagón y Tomás lo integró en un cuerpo sistemático de doctrina teológica. La palanca del pensamiento de Malagón fueron las intuiciones de Rovirosa.

Juntos, reformulan el Plan Cíclico.



## 18. ¡AHORA MÁS QUE NUNCA!

En abril de 1955 se le comunica a D. Tomás que “la HOAC debe orientarse hacia la Democracia Cristiana, grupo de Rodríguez Soler”. D. Tomás contesta que las decisiones en la HOAC las toman los militantes a través de sus órganos competentes, y que si esa es la decisión de la jerarquía deben comunicarlo a los militantes para que éstos decidan.

En 1957 el Cardenal Primado, que siempre había defendido a la HOAC, le da a D. Tomás un conjunto de normas que la HOAC debe seguir, entre ellas la prohibición de que Guillermo Roviroso realice propaganda pública de la HOAC. Los militantes se oponen a esta decisión, pero Roviroso obedece manifestando “su sincera y cordial sumisión en lo que a él respecta”.

El 22 de junio de 1957, la rueda del tranvía le destroza el pie izquierdo, que le es amputado por encima del tobillo. En su recuperación y desde Montserrat escribe: “Dios se vale de mi amputación para que de ello se deriven los más grandes beneficios para mi vida. ¡Qué equivocados estamos cuando nos alegramos y cuando nos dolemos!”(...) “¿Sabes cuál es el lema que he escogido para esta etapa inválida de mi vida, después de cumplidos los 60 años? Es este: AHORA MÁS QUE NUNCA”.

“Externamente no ha habido más que dos hechos notables: uno de orden moral y muy doloroso, consistente en encontrar suspicacia y recelos donde yo esperaba encontrar más confianza; y el otro de orden material: la amputación de un pie a consecuencia de un accidente de circulación. Estos dos hechos (conjuntamente) han motivado en mí una inactividad (mejor sería decir inmovilidad) de tres años. Esto ha sido un espléndido regalo de Dios, ya que juntando estos tres años a los cuatro o cinco que les precedieron he podido aclarar mi vista y darme cuenta patente y consciente de mis constantes traiciones”.

# COOPERATISMO INTEGRAL

## 19. COOPIN

En 1959, desde Montserrat Rovirosa impulsa la COPIN. Su finalidad es que personas formadas en la AC, conscientes de sus compromisos bautismales y de la grandeza de su vocación a la santidad, se junten en pequeños grupos para ayudarse mutuamente en aquellas formas de vida económica a las que sus circunstancias y su vocación les conduzcan. El cooperatismo quiere ser una alternativa a la sociedad capitalista, basada en el Amor, y el Amor de Dios manifestado y expresado por Jesucristo, en sus tres dimensiones: pobreza, humildad y sacrificio. Por ello, el camino del cooperatismo es un camino de conversión y de espiritualidad, un camino que solo puede realizar Dios en nosotros si le damos el ¡Sí! que Él reclama y espera.

El planteamiento de los dos cuadernos del Cooperatismo precisan como punto de partida una conversión a Cristo, exigen levantar la cabeza para que, desde la Cruz, su mirada nos devuelva nuestra más profunda y verdadera identidad: la Suya. "El ser de Cristo consiste exactamente en un deseo, una voluntad y un afán permanente de ser Cristo. No se puede poner el acento en el hacer o el decir tales o cuales cosas, sino en el SER; siendo pobres, siendo humildes, y siendo sacrificados. Entonces el espíritu de pobreza (perfecto en el Padre), el espíritu de Humildad (perfecto en el Hijo), y el espíritu de sacrificio (perfecto en el Espíritu Santo) nos impulsarán en cada momento a hacer o a decir lo que exija la manifestación del Amor Trinitario".

Rovirosa contagia su pasión por el bautismo: "Puede que resulte gracioso oír esta confesión de un sacerdote.... Pero es así. Usted [Rovirosa] no me dijo nada nuevo, pero yo me sentí inundado de gracia, de convicción, de un deseo irresistible de vivir la gracia bautismal con una plena conciencia y con todas las consecuencias. Puedo decirle que el recuerdo de mi bautismo me ha dado una gran fortaleza y confianza y una alegría inexplicable... No hay nada que haya influido tan poderosamente en mí como la HOAC y sus hombres. En Igualada aprendí a vivir el misterio del Cristo místico, a través de la HOAC. En el cursillo apostólico de Manresa viví profundamente el misterio de la caridad fraterna cristiana; y a través suyo estoy viviendo, con unas inmensas ganas de crecer en Cristo, el misterio del Santo Bautismo".

"La vida del cristiano siempre ha de ser vida de comunidad, so pena de no ser vida cristiana, actualizando el amor que caracteriza la Comunidad Suprema, formada por el Padre, el Hijo y el Espíritu Santo".

PRIMER TRAIADOR CRISTIANO

MDA

KERIOT,

EL APOSTOL

## 20. JUDAS DE KERIOT

En 1959 escribe El primer traidor cristiano: Judas de Keriot, el Apóstol. “Una cosa son las caídas por debilidad, por despiste, que nos van enseñando a andar por el buen camino (que es Cristo)... y otra cosa abominable son las traiciones conscientes en los casos en los que teniendo bien presentes los criterios de Jesús, los dejamos de lado y adoptamos los del mundo... porque en aquel caso son mejores que los criterios de Cristo para tener éxito... este fue el pecado de Judas”.

“La fidelidad de los fieles se mide exactamente en la medida que no traicionan... En último término, todo consiste en no traicionar a Cristo para poderse mantener en la línea de la Cooperación Integral, que no quiere ser otra cosa que la versión humana de la cooperación integral de las Divinas Personas”.



## 21. LA VIRTUD DE ESCUCHAR

En 1962, escribe "La virtud de escuchar", obra que Rovirosa considera como el más importante de todos sus escritos, hasta el punto de afirmar que el desarrollo de la Copin depende de los planteamientos contenidos en él. El problema estriba en las relaciones personales: "Mientras que yo pretendo ocupar el centro del universo, toda la creación junto con los hombres y el Creador se revuelven contra mí, todo me es hostil; pero en cuanto cedo este puesto a Cristo, la creación me acoge como un nuevo elemento positivo dentro de su armonía y el mismo Cristo me asegura que, si le amo, me hará uno con Él y me hará entrar en su felicidad".

¿Y cómo amar a Cristo y "permitirle" que ocupe el centro del universo? Jesús está en el "otro", en cualquier otro. Hasta el fin del mundo. Para amarle, servirle y RECIBIRLE ya no tengo que buscarle aquí o allí; nada de esto. Le tengo siempre al alcance de la mano en el otro. Tanto más próximo cuanto más próximo es mi prójimo".



## 22. EL COMPROMISO TEMPORAL

En 1963, escribe "El compromiso temporal".

*"Todos estamos comprometidos en todo lo temporal, y éste es el aspecto objetivo de la cuestión; subjetivamente podemos esforzarnos en intervenir o podemos inhibirnos..*

*Cualquier asalariado, por el hecho de serlo, está metido y comprometido de lleno en la cuestión social, cuyas vicisitudes, en pro y en contra, le afectan constantemente. Lo que está en su mano es ser elemento activo, o limitarse a ser elemento pasivo, con el pretexto de no querer líos, o de que lo arreglen los demás.*

*Cualquier ciudadano de cualquier país, por el hecho de serlo, está comprometido totalmente con la política de su país, que le afecta veinticuatro horas cada día. Aquí también lo que está en su mano no es tanto el estar comprometido, como el ser elemento activo o elemento pasivo".*

*"El compromiso temporal nos obliga a un hacer (...), mientras que el compromiso bautismal nos obliga a un ser: SER CRISTO (...). El compromiso temporal (que es más que bueno, excelente) se refiere a una parte; el compromiso bautismal se refiere a Todo. "El compromiso político es de una utilidad grandísima para pasar de la minoría de edad en Cristo al estado adulto, que es cuando los compromisos políticos ceden el paso al Compromiso Bautismal, que es donde verdaderamente está la plenitud del Ideal".*

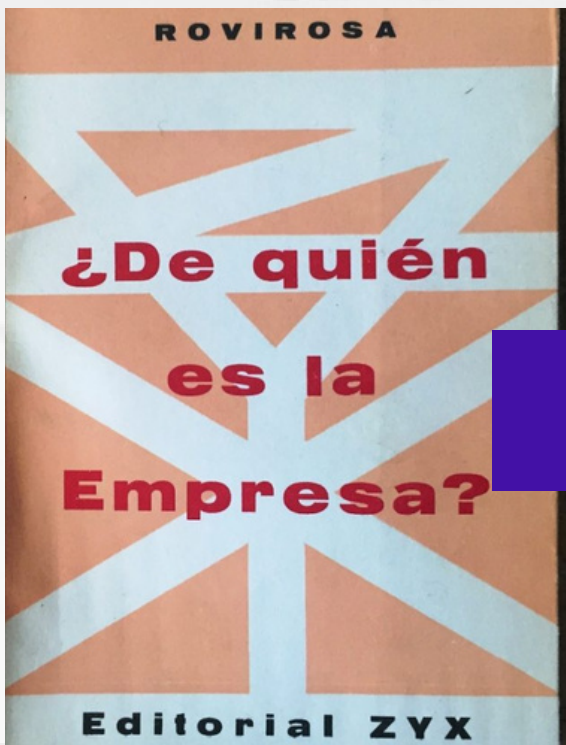

## 23. EDITORIAL ZYX

1963. Para la HOAC, aquellos eran unos momentos muy delicados que desembocarían en la conocida crisis de la A. C. Ahora, la presión se centró sobre el Consiliario D. Tomás Malagón. Primero se nombró a otro consiliario que lo sustituyera en la HOAC femenina y, en diciembre de 1963, tuvo que abandonar el cargo de Consiliario Nacional de la HOAC. En el contexto de la crisis, que empezaba a manifestarse, hay que encuadrar el nacimiento de la Editorial ZYX como una plataforma legal que permitiera seguir haciendo la tarea de apostolado en caso de que la HOAC desapareciera.

Rovirosa es elegido presidente de la editorial y la primera publicación es su libro ¿De quién es la empresa?



## 24. VIDA EN PLENITUD

El 27 de febrero de 1964 pasa a participar de la Vida del Dios Comunción al que había entregado la suya en su conversión para recuperarla ahora en toda su plenitud. En 1960, los frutos producidos por Jesucristo en la vida de Roviro eran estos: "La HOAC está establecida en unas cuarenta y cinco diócesis españolas. Cuenta con un número de unos 9.000 militantes verdaderamente entregados a la Obra. A ellos hay que añadir unos 25.000 ex cursillistas que participan en más o menos grado de nuestra "mística" y actividades. Y un número difícil de precisar que quizá podría calcularse en medio millón de trabajadores simpatizantes activos, que tienen confianza en la HOAC y que aportan cierta colaboración".

En su esquila mortuoria figuran dos Bienaventuranzas:

"Bienaventurados los pobres porque vuestro es el Reino de Dios"

"Bienaventurados los perseguidos por ser justo, porque de ellos es el reino de los cielos"



# ¡AHORA MÁS QUE NUNCA!



## 25. CONCILIO VATICANO II

En el discurso inaugural del Concilio, Juan XXIII pronunció las siguientes palabras: Ha dicho el Señor: "Buscad primero el reino de Dios y su justicia". Palabra ésta "primero" que expresa en qué dirección han de moverse nuestros pensamientos y nuestras fuerzas, mas sin olvidar las otras palabras del precepto del Señor: "... y todo lo demás se os dará por añadidura". Rovirosa escribió: "En su raíz más profunda, lo que pretenden los Padres del Concilio es que la Cooperación Integral, que se da en las Divinas Personas, tenga su reflejo adecuado entre los creyentes. En tono menor, los de la COPIN hemos de seguir por este camino".



## 26. PROCESO DE CANONIZACION

El padre Luis Madina, fundador de la Ciudad de los Muchachos y amigo de Guillermo, escribió al enterarse de su muerte: El Señor lo marcó con la inconfundible señal de los escogidos. Contradicción, incomprensión, humillación, impotencia física. ¡Qué hombre gigante fue en todo sentido! Como siempre sucede, ahora harán justicia a sus méritos. Fue un innovador, un precursor. Sus pasos de gigante iban muy por delante de los pasitos de enano de muchos... Verá usted como terminarán por incoar su proceso de beatificación.

El 8 de julio de 2003 tiene lugar el acto de apertura del proceso de canonización de Guillermo Rovirosa. En la diócesis de Madrid se hace lectura del decreto por el que se determina la instrucción de esta causa en su fase diocesana y se nombra a los miembros del tribunal que van a intervenir en ella.

**¡AHORA MÁS QUE NUNCA!**



## 27. APÓSTOL DEL MUNDO OBRERO

Lo que más sorprende de Roviroso es la rabiosa actualidad de su pensamiento y de su obra. En la situación actual, la aportación de Guillermo, como una voz de la Iglesia y de los empobrecidos del mundo obrero, es clave y fundamental por su originalidad: nos exige SER para testimoniarla; nos exige vivirlo para anunciarlo. No es una bonita teoría, es una manera de vivir, la manera de vivir inaugurada por Jesucristo... "que ha desconcertado, desconcierta y desconcertará siempre a la razón humana y que consiste en vencer a la fuerza con la debilidad, al poder con la mansedumbre y a las leyes con el amor".

¡Decídetes!

**¡AHORA MÁS QUE NUNCA!**